

## 型號 725G 整流過濾器 (球墨鑄鐵本體)

秀而久型號725G 整流過濾器具節省空間的設計，球墨鑄鐵本體及內部的整流片，可有效地穩定揚管幫浦的進水水流。

整流過濾器的入口端為 AWWA C606-04 溝槽式設計，可直接連結溝槽式幫浦，或可利頭 (型號 7041 或 7180) 與法蘭式幫浦連接。若連接不同尺寸的幫浦，可使用型號 7041 或 7181 完成異徑轉接。另外，亦可透過轉接頭來調整幫浦與整流過濾器的間距。



此整流過濾器具備二層濾網，一層為 304 不鏽鋼濾網，另一層則是 304 不鏽鋼細網。後者僅為系統啟動時過濾異物用，以保護幫浦不受損壞，正常運作後便可丟棄。

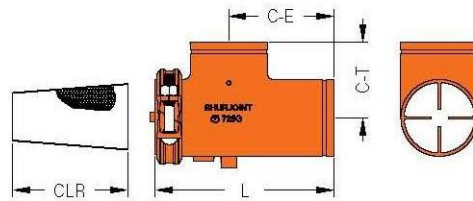
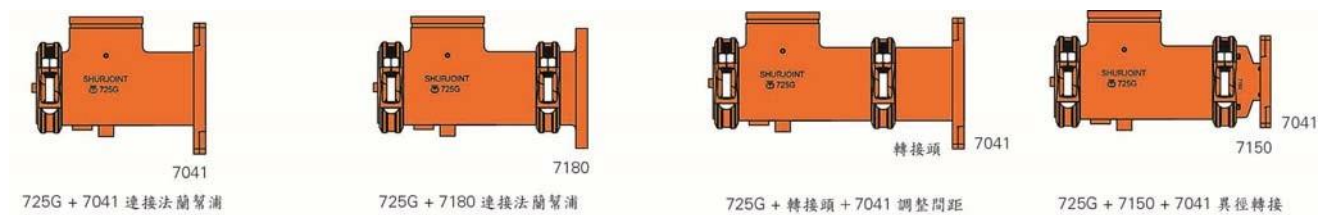

型號 725G 整流過濾器							
標稱尺寸 管路端 X 幫浦端	最大工作 壓力(CWP)*	外部尺寸				排水孔	單重
		L	C-E	CLR	C-T		
英吋 公釐	PSI Bar	英吋 公釐	英吋 公釐	英吋 公釐	英吋 公釐	英吋	英磅 公斤
2 x 2 50 x 50	300 20	8.82 224	5.00 127	5.79 147	3.75 95	½	7.9 3.6
2½ x 2½ 65 x 65	300 20	8.82 224	5.00 127	5.79 147	3.75 95	½	8.8 4.0
3 x 3 80 x 80	300 20	10.43 265	6.30 160	6.93 176	5.51 140	1	13.0 5.9
4 x 4 100 x 100	300 20	12.28 312	7.36 187	8.58 218	5.00 127	1	20.9 9.4
5 x 5 125 x 125	300 20	13.86 352	10.24 260	9.76 248	9.02 229	1	38.9 17.7
6 x 6 150 x 150	300 20	15.16 385	9.02 229	10.43 265	6.50 165	1	43.3 19.7
8 x 8 200 x 200	300 20	18.27 464	10.24 260	12.60 320	9.02 229	1¼	75.5 34.3
10 x 10 250 x 250	300 20	22.11 562	12.40 315	16.14 410	9.02 229	1¼	123.2 56.0
*工作壓力 12 x 12 溝槽或切溝 300 標準碳鋼管 300 x 300	300 20	26.30 668	15.43 392	19.29 490	10.00 254	1¼	168.1 76.4

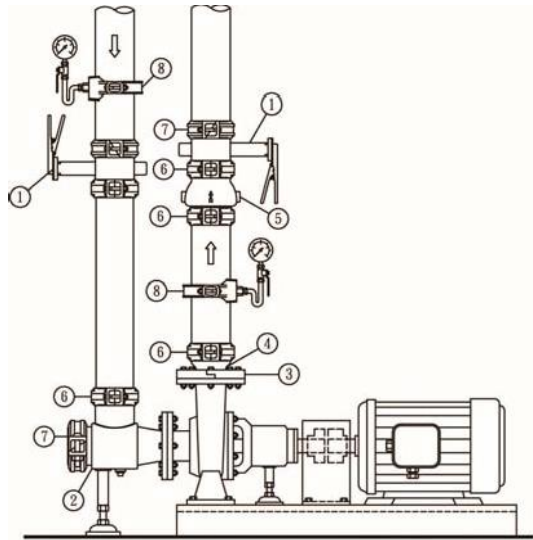

1. SJ-300N 蝴蝶閥
2. 725G 整流過濾器
3. 7041 法蘭接頭
4. 7150 同心大小頭
5. SJ-915 雙拍板逆止閥
6. 7707 撓性接頭
7. Z07 剛性接頭
8. 7721 機械三通附壓力表

### 型號 725F 整流過濾器 (焊接品)

秀而久大尺寸整流過濾器以焊接方式製作，由溝槽式進水口及異徑法蘭出水口所組成，其鑽孔規格符合 ANSI Class 125/150、PN10 或 JIS 10K。

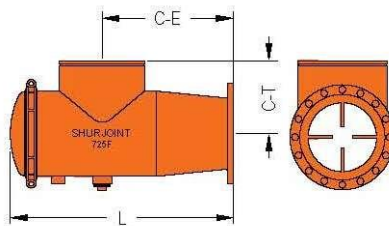

### 型號 725F 整流過濾器(焊接品)

標稱尺寸		最大工作壓力 (CWP)*	外部尺寸				法蘭鑽孔規格†	單重
管路端	幫浦端		L	C-E	C-T	排水孔		
英吋 公釐	英吋 公釐	PSI Bar	英吋 公釐	英吋 公釐	英吋 公釐	英吋	英磅 公斤	
14 350	10 250	300 20	35.00 889	24.00 610	14.00 356	1½" NPT	420 191	
	12 300	300 20	35.00 889	24.00 610	14.00 356			444 202
	14 350	300 20	38.00 965	26.00 660	16.00 406			532 242
16 400	12 300	300 20	38.00 965	26.00 660	16.50 419	2" NPT	510 232	
	14 350	300 20	38.00 965	26.00 660	16.50 419			532 242
	16 400	300 20	42.00 1067	28.50 724	17.50 445			686 312
18 450	14 350	300 20	42.00 1067	28.50 724	17.50 445	2" NPT	673 306	
	16 400	300 20	42.00 1067	28.50 724	17.50 445			686 312
	18 450	300 20	50.00 1270	35.00 889	20.00 508			893 406
20 500	16 400	300 20	50.00 1270	35.00 889	20.00 508	2" NPT	862 392	
	18 450	300 20	50.00 1270	35.00 889	20.00 508			893 406
	20 500	300 20	53.00 1346	36.50 927	23.50 597			1195 543

型號 725F 整流過濾器(焊接品)

標稱尺寸		最大工作壓力 (CWP)*	外部尺寸				法蘭鑽孔 規格‡	單重
管路端	幫浦端		L	C-E	C-T	排水孔		
英吋 公釐	英吋 公釐	PSI Bar	英吋 公釐	英吋 公釐	英吋 公釐	英吋	英磅 公斤	
24 600	18 450	300 20	54.00 1372	37.00 940	20.50 521	2" NPT	1217 553	
	20 500	300 20	54.00 1372	37.00 940	20.50 521		1256 571	
	22 550	300 20	63.00 1600	43.50 1105	23.88 606		1494 679	

\*工作壓力依據滾溝槽或切溝槽之標準碳鋼管。

‡訂購時，指定法蘭鑽孔規格。

流量數據 - Cv 值

Cv 是指介質溫度為 60°F(+16°C)的水，通過鋼管產生 1.0 psi 壓降時的每分鐘流量。可用下列方程式計算。

$$C_r = \frac{Q}{\sqrt{\Delta P}}$$

說明 Cv = 流量係數

Q = 水流量 (每分鐘加侖數)

ΔP = 通過鋼管的壓降 (psi)

型號 725G 整流過濾器 Cv Values

閥尺寸	管外徑	Cv 值	閥尺寸	管外徑	Cv 值
英吋 公釐	英吋 公釐		英吋 公釐	英吋 公釐	
2 x 2 50 x 50	2.375 60.3	82	8 x 8* 200 x 200	8.625 219.1	850
2½ x 2½ 65 x 65	2.875 73.0	100	10 x 10 250 x 250	10.750 273.0	1300
3 x 3 80 x 80	3.500 88.9	120	12 x 12 300 x 300	12.750 323.9	1900
4 x 4 100 x 100	4.500 114.3	210			
5 x 5 125 x 125	5.563 141.3	340			
6 x 6 150 x 150	6.625 168.3	480			

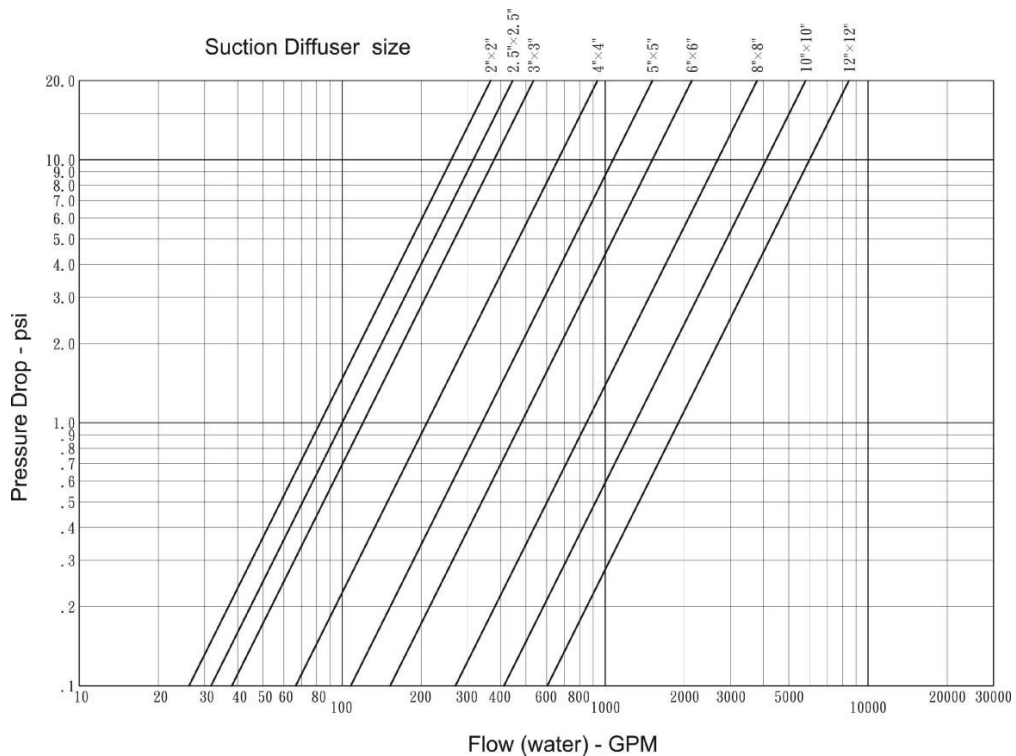

## 型號 725G 材質規格

### • 閥體：

球墨鑄鐵符合 ASTM A536, Gr. 65-45-12 或 ASTM A395, Gr. 65-45-15, 或以符合 ASTM A53 或 A204 等鋼材焊接。

### • 管帽及接頭卡箍：

球墨鑄鐵符合 ASTM A536, Gr. 65-45-12 或 ASTM A395, Gr. 65-45-15。

### • 閥體表面塗裝：

標準品：橘色油漆。

選項：黑色粉體塗裝。

### • 橡膠墊圈：

標準品：等級“E” EPDM (色碼：一條綠) 適用於溫度不超過 +230°F (+110°C) 的冷熱水管路。亦適用於 110 °C 以下的冷熱水，亦可應用於含氯、酸或去離子的水、海水、污水、稀酸、無油氣體及其他化學物質。  
**切勿用於石油、礦物油、溶劑及芳烴化合物。** 工作溫度：-29°F (-34°C) to +230°F (+110°C)\*

\*除非能確保管路上的接頭或另件都可以時常更換墊圈，EPDM 墊圈不建議用於蒸氣管路。

(選項) 等級“T” Nitrile (色碼：一條橘) 適用於石油、礦物油、植物油、芳烴化合物、酸類及常溫 +150°F (+66°C) 的水。

工作溫度：-20°F 至 +180°F (-29°C 至 +82°C)。

**切勿用於熱水管路溫度超過 +150 °F (+66°C) 或熱乾燥氣體溫度超過 +140°F (+60°C)**

其它選項：等級“O” – Fluoroelastomer

等級“L” – Silicone

等級“E-pw” – 飲用水管路

詳情請洽秀而久。

### • 螺絲及螺帽：

經熱處理的錳碳鋼魚尾螺絲符合 ASTM A449-83a (或 A183 Gr. 2)，最低抗接強度 110,000 psi (758 MPa)。六角重型螺帽，電鍍鋅處理，符合 ASTM A563。

### • 濾網：

不鏽鋼 Type 304 符合 304 to ASTM A240。工廠標準配備品：濾網篩孔孔徑 1/8" (3.2 mm)。其他規格的孔徑可訂製供應。

### • 啟動時過濾網：

不鏽鋼 Type 304，20 篩孔濾網。

## 使用須知：

- **最大工作壓力 (CWP 冷水壓力)：**資料表中壓力值是用於一般管路，符合 ASTM F1476 和 AWWA C606 規定的測試的最大冷水壓力 (CWP)。表列值以切溝或滾溝的標準碳鋼管為準。其它規格鋼管的最大工作壓力，詳情請洽秀而久。
- **現場安裝測試：**以一次測試為準，可為表列值靜水壓力的 1½ 倍 (AWWA C606 5.2.3)。
- **警告：**企圖拆卸或移除管路系統的任何零組件之前，請務必先減壓及排水。
- **秀而久**保留隨時更改產品設計與規格的權利，不另行通知。